

## AVVERTENZE

Le seguenti istruzioni devono essere seguite per una corretta installazione del prodotto, e servono a garantire la vostra sicurezza. È necessario conservarle per una successiva consultazione. Questo foglio deve essere a disposizione anche di chi ne avrà la manutenzione.



L'apparecchio è adatto al montaggio su superfici normalmente infiammabili.

Apparecchio solo per interni (non protetto all'acqua).

L'apparecchio è conforme alle norme e alle direttive vigenti.

Simbolo per lo smaltimento dell'apparecchio (vedere SMALTIMENTO DELL'APPARECCHIO RAEE).

## INSTALLAZIONE

- Togliere tensione all'impianto prima dell'installazione;
- Installare il piattello (1) al soffitto fissandolo con adeguati tasselli;
- Collegare i cavi di alimentazione alla morsettiera (2);
- il conduttore di terra giallo-verde deve essere serrato sotto la piastrina a U del morsetto contrassegnato dal simbolo  (3);
- Chiudere la calotta di copertura (4) bloccandola con la ghiera (5);
- Inserire la lampadina rispettando il tipo e la potenza indicati sull'apparecchio.

## CAUTELE DA ADOTTARE DURANTE L'USO DELL'APPARECCHIO

- Durante la manutenzione (per sostituzione lampada o pulizia) togliere tensione e lasciar raffreddare l'apparecchio;
- Per la pulizia usare solamente un panno asciutto; per la pulizia del diffusore in plexiglas è possibile usare un panno appena inumidito. Lasciar asciugare prima di ricollegare la tensione;
- Ogni uso differente da quanto mostrato non è consentito;
- Per la vostra sicurezza non modificare l'apparecchio; richiedete al costruttore o al venditore per le parti di ricambio originali;
- Per lo smaltimento utilizzare le zone di raccolta appositamente destinate dalle amministrazioni comunali.

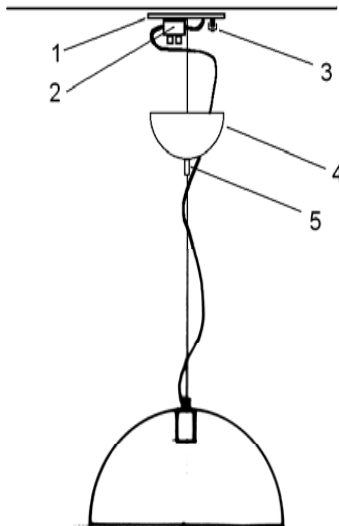

## WARNINGS

Following instructions must be applied for the corrected installation, use and maintenance of the product, and serve to guarantee your safety. These instructions have to be kept for future reference, and must be to disposition also of who will have the maintenance. In case of doubt, please consult a qualified electrician.



The luminaire is suitable for use on normally flammable surfaces

Internal use only (not splash-proof).

The luminaire stands the directives and the standards in law.

Symbol for the disposal of the equipment (see WEEE or equivalent legislation in your country)

## INSTALLATION

- Switch off the mains supply before installation;
- Fix the plate (1) to the ceiling with adequate blocks;
- Connect the supply wires to the terminal block (2);
- The earth wire has to be connected under the U plate of the terminal marked with the  symbol (3);
- Close the cover (4) and lock it on the suspended cable by the ring nut (5);
- Insert the right wattage and type lamp marked on the luminaire.

## ADDITIONAL NOTES and CAUTIONS

- Before the maintenance (for cleaning or relamping) switch off the mains supply; let the luminaire cool down;
- Respect the wattage and the lamp type marked on the luminaire and on the supply units labels; read also the lamp instructions;
- For cleaning use only a dry cloth; for the plexiglas diffuser use a light wet cloth; let to dry before the operation;
- Each incorrect use different from showed is not allowed;
- For your safety do not modify the luminaire; ask to the manufacturer (or the vendor) for the original spare parts;
- Use the right collecting area reserved by the local government for the discharge of the luminaire.

